



Welcome to

GRANACE





TAKE YOUR TIME.

ようこそ、グランエースへ。
さあ、くつろぎの移動時間の始まりです。
まるで空港のラウンジで過ごすように、
肩の力を抜いて、羽を伸ばして、
読書、音楽鑑賞、睡眠、ときには仕事も。
車内での過ごし方は、ご自由に。
広い室内空間と充実したアイテムが、
お客様が望む至福のひとつへ誘います。
では到着まで、ごゆっくり、どうぞ。



心地よい静けさに包まれて、



贅沢な時間と空間に包まれて、



目を奪われる存在感に心を躍らせて、





忘れられない瞬間と出会う。



ここはまるで、移動するプライベートラウンジ。

COMFORTABLE ROOM

快適な移動とは。くつろぎ空間とは。
その視点で考え抜いた充実の装備で、
お客様をおもてなしします。



UTILITY

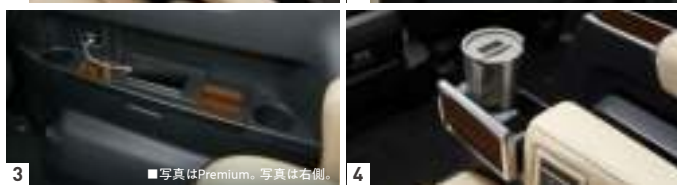

- 1 ちょっとした小物も置ける。
▶ 折りたたみ式サイドテーブル(カップホルダー4個)
- 2 本や雑誌、新聞などを収納。
▶ シートバックポケット(運転席・助手席)
- 3 最後席でくつろぐゲストへ。
▶ リヤクォータートリムトレイ
(ボトルホルダー左1個・右2個)&ボックス(左側のみ)
- 4 飲み物を手元に。
▶ カップホルダー&ポケット
(エグゼクティブパワーシート各席1個)
- 5 直射日光を遮り、快適なひとときを提供。
▶ サンシェード
(スライドドアガラス・リヤクォーターガラス)
- 6 ペットボトルやスマートフォンを収納できる。
▶ 運転席・助手席カップホルダー

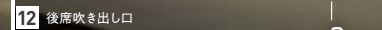

- 7 飲み物だけでなく小物も置ける。
▶ カップホルダー(センターコンソールボックス後部)
- 8 紫外線や赤外線をカット。
▶ UVカット機能ガラス
日焼けの原因となる紫外線(UV)をカット。さらにウインドシールドガラスとフロントドアガラスは赤外線(IR)を効率よく遮断する機能も備えています。
- 9 スマートフォンやタブレットなどを充電可能。
▶ USB端子(充電用(TYPE-C):センターコンソールボックス後部2個・リヤクォータートリム2個×2、通信用(TYPE-A):インストルメントパネル下部1個)
▶ アクセサリーソケット(DC12V・120W/インストルメントパネルセンター部1個・センター下部1個)
- 10 広い室内を臨場感ある音響空間へ。
▶ 12スピーカー
- 11 後席からも温度調整できる。
▶ リヤオートエアコン

- 12 室内を爽やかな空気環境へ。
▶ 「ナノイー」*1(フロント・リヤ)
- 肌や髪にやさしい、水に包まれた弱酸性の「ナノイー」を、エアコン吹き出し口から放出し、室内を爽やかな空気循環に導きます。
- 【「ナノイー」の技術】
- | | | |
|--------------|----------------|-------|
| お肌や髪にやさしい弱酸性 | ウイルス**、菌***の抑制 | 脱臭*** |
|--------------|----------------|-------|
- ★、★★、★★★車室空間での試験による約1時間の効果であり、実使用環境・実使用条件での結果ではありません。*2 *3 *4
●効果には個人差や作動条件による差があります。
- *1.「nanoe(ナノイー)」=nano-technology+electric最先端のテクノロジーから生まれた「水につつまれている電気を帯びたイオン」のこと。
*2.試験機関(一財)日本食品分析センター/試験方法:実車において附着したウイルス感染量を測定/抑制の方法:「ナノイー」を放出/対象:附着したウイルス/試験したウイルスの種類:種類/試験結果:1時間で99%以上抑制。第20073697001-0101号。報告書日付2020年12月4日
*3.試験機関(一財)日本食品分析センター/試験方法:実車において附着した菌数を測定/抑制の方法:「ナノイー」を放出/対象:附着した菌/試験した菌の種類:種類/試験結果:1時間で99%以上抑制。第15038623001-0101号。報告書日付2015年5月12日
*4.試験機関:パナソニック株式会社プロダクト解析センター/試験方法:実車において布に附着させたタバコ臭を6段階臭気強度表示法による検証/脱臭の方法:「ナノイー」を放出/対象:附着したタバコ臭/試験結果:1時間で臭気強度1.8以上低減。BAA33-150318-M35。
■「nanoe」、「ナノイー」及び「nanoe」マークは、パナソニック株式会社の商標です。
■使用環境によっては「ナノイー」の効果が十分に得られない場合があります。
- 13 明るさは3段階調光可能。
▶ 読書灯(リヤ席1列目2個・2列目2個/LED調光機能付)
手元をやさしく照らす、読書灯を設定。照射位置を調整することができます。

SPACIOUS SPACE

移動時間とは、シートの上で過ごす時間。
一人掛けソファでゆったり過ごすように、
お客様一人ひとりに特別な空間を。



REAR SEAT

Premium (6人乗り):リヤ席1列目・2列目
G (8人乗り):リヤ席1列目



G (8人乗り):リヤ席2列目



G (8人乗り):リヤ席3列目



G (8人乗り):4列仕様



1 ヒトクラス上の座り心地。

▶ エグゼクティブパワーシート

Premium (リヤ席1列目・2列目)に標準装備。
G (リヤ席1列目)に標準装備。

ゲストをもてなす機能を充実させました。電動でオットマンの展開・収納とリクライニング操作が可能。アームレストには、美しい木目調加飾とメッキ加飾を施したフタ付きカップホルダーを設定。またリヤ席1列目の間には、木目調加飾の折りたたみ式サイドテーブルを設定しています。

2 ゆったりとくつろげる。

▶ リラックスキャプテンシート

G (リヤ席2列目)に標準装備。

8人乗りのリヤ席2列目は、シンプルなレバー操作でシートの調整が可能です。回転式アームレストなど、リラックス空間を演出します。

3 乗車人数や手荷物に、フレキシブルに対応。

▶ 6:4分割チップアップシート

G (リヤ席3列目)に標準装備。

8人乗りのリヤ席3列目には、ワンタッチで座面が跳ね上がるチップアップ機構を採用。乗車人数や手荷物の量・サイズ・形状にフレキシブルに対応します。

4 寒い日の送迎も快適に。

▶ 快適温熱シート(運転席・助手席・エグゼクティブパワーシート)

温度調整ができ、即温性に優れた温熱シートを採用。長時間座っていると負担のかかりやすい腰、寒い日に冷えやすい脚部に快適なぬくもりを伝えます。冬季だけでなく、冷房中でも使用可能です。



PACKAGE & LUGGAGE

一步踏み入れる。その瞬間さえも快適であるために。
乗り降りしやすいエントランスと
華やかな演出でお迎えいたします。



STORAGE CAPACITY

1 優れた収納性を確保。

▶ ラゲージスペース

6人乗りは、ゆとりある後席スペースを確保しながら、約90L(縦750mm×横510mm×幅310mm)のスーツケースを立てたまま4個まで積載が可能*1。8人乗りは、チップアップ機構のリヤ席3列目を跳ね上げることで、スペースを確保できます。

*1. リヤシート位置によっては積載できない場合があります。



■写真はG. リヤ席3列目跳ね上げ時。

2 クルマに近づくと、スライドドアが自動で解錠&オープン。

▶ スマートエントリー(ウェルカムパワースライドドア & 予約ロック機能付)&スタートシステム

通常のス마트エントリー&スタートシステムの機能に加えて、あらかじめ設定したスライドドア検知エリアに近づくだけで、スライドドアが自動的に解錠しオープンするウェルカムパワースライドドア機能を設定しました。さらには、予約ロック機能を全車に採用。パワースライドドアの自動クローズ中にスマートキーのロックボタンまたはフロントドアハンドルのセンサーに触れるだけで、クローズ後の施錠を予約できます。

■スマートキーによる予約の有効時間は20分以内です。 ■室外検知エリア(ドアの解錠・オープン・施錠)は、左右フロントドアのドアハンドルから半径約0.7-1.5m以内となります。 ■オープン機能を使用する場合には、ドアから2m以上離れた位置で周囲の安全を確かめた上で車両に近づいてください。

⚠注意: 植込み型心臓ペースメーカー等の機器をご使用の方は、電波によりこれらの機器に影響を及ぼすおそれがありますので、車両に搭載された発信機から約22cm以内に植込み型心臓ペースメーカー等の機器を近づけないようにしてください。電波発信を停止することもできますので詳しくは販売店にご相談ください。



■写真はPremium。

1

■写真はG. リヤ席3列目跳ね上げ時。 荷物積載イメージ

■写真はPremium。



2

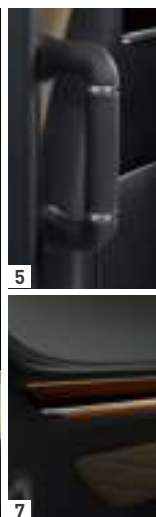
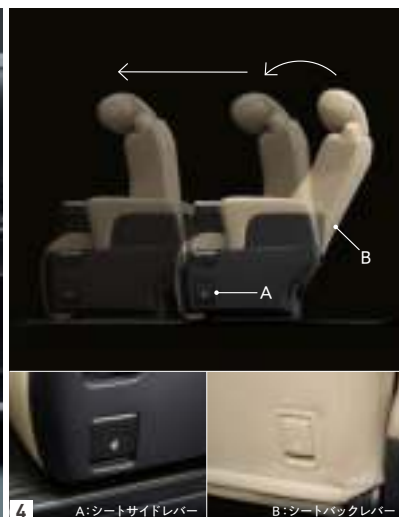
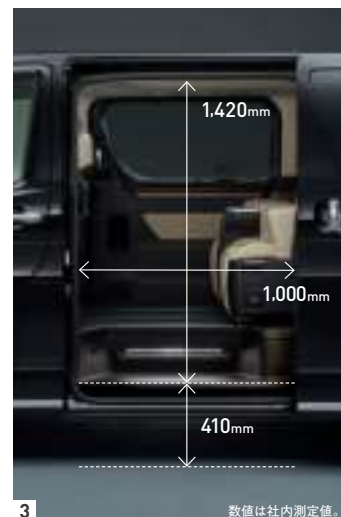

ENTRANCE DOOR

3 アクセスしやすい乗降口を。

▶ 乗降性

後席の乗り降りしやすくするために、細部へ様々な配慮を施しました。乗降口のステップを幅広く、低い位置に設定。スライドドアの開閉幅も1,000mmと、リヤ席2列目・3列目へアクセスしやすく、さまざまな体格の方が乗り降りしやすいように設計しています。

4 ゲストへ小さなおもてなし。

▶ スライドアスカップイルミネーション&ステップランプ(スライドドア付)

ステップランプは、夜間の乗降時に足元とステップを照らし、安心感をもたらします。また、イルミネーションによるゲストへのおもてなしも演出します。

4 素早く乗り降りできる。

▶ セカンドシートマニュアルウォークイン機構

リヤ席1列目のリクライニングとスライドを素早く行えるように、手動レバーを設定。リヤ席2列目以降のシートに素早くアクセスできます。

7 高級感と先進性を演出。

▶ LEDサイドカラーイルミネーション(色替え+調光機能付)

後席を包み込むように、スライドドアトリムとリヤクォータートリムに光のラインが走り、くつろぎ空間を高級感と先進性のある空間へ。カラーは、アンバー・クリアブルー・白の3色。後席の色替え・調光スイッチにより、気分に合わせてカスタマイズすることが可能です。

5 乗り降りの安全をサポート。

▶ 乗降用アシストグリップ(スライドドア)

COCKPIT

快適に、安全に、手際よく、
お客様を目的地へ送り届けるために、
ドライバーを手厚くサポートします。



FRONT SEAT



1

■写真はPremium。



- 運転席・後席からもシートを調整。
- ▶ 助手席肩口パワーシートスイッチ
(シートスライド&リクライニング)



- リヤ席からも前方を見やすく。
- ▶ 助手席可倒式ヘッドレスト

1 スイッチ操作でシートポジションを自在に調整。

- ▶ 運転席8ウェイパワーシート&助手席4ウェイパワーシート

乗車する方の体格に合わせてシートポジションを最適な位置へ。調整の仕方は、スイッチ操作ひとつです。運転席は前後スライド・リクライニング・シート上下・座面前端上下(チルトアジャスター)の調整を、助手席は前後スライド・リクライニングの調整をそれぞれ電動で無段階に行えます。

2 手を離さずにさまざまな操作が可能。

- ▶ 4本スポークステアリングホイール(本革+木目調)&ステアリングスイッチ(オーディオ・マルチインフォメーションディスプレイ・音声認識・ハンズフリー・レーダークルーズコントロール・レーンディパーチャーアラート)

オーディオの操作、マルチインフォメーションディスプレイの表示切り替えなどが、ステアリングスイッチで行えます。ステアリングから手を離さずに操作できるので、快適な運転操作に貢献します。

3 どの席でも、より快適に過ごせる。

- ▶ フロントオートエアコン
(前後独立温度コントロール)
前席と後席にそれぞれの体感温度の違いに合わせて温度設定が行えるオートエアコンです。

4 先進的なディスプレイ表示。

- ▶ オプティロンメーター
(メーター照度コントロール付)

INFORMATION UTILITY



2

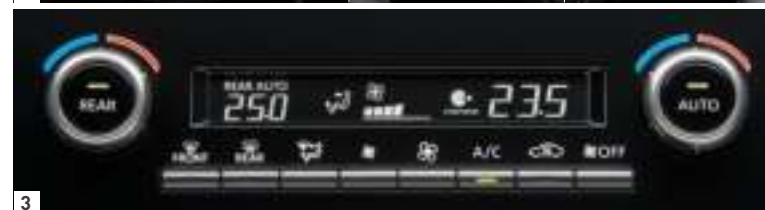

3



4

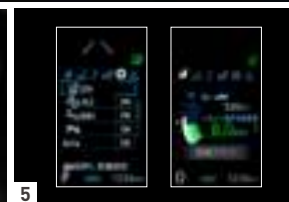

5



6



7

5 多彩な情報を読み取りやすく表示。

- ▶ マルチインフォメーションディスプレイ
(4.2インチTFTカラー)

4.2インチTFT^{*1}の大型カラーディスプレイに、さまざまな車両情報を表示。表示切り替えはステアリングスイッチで操作できます。

*1. TFT [薄膜トランジスタ]: Thin Film Transistor

6 ちょっとした手荷物も置ける。

- ▶ センターコンソールボックス
(カップホルダー2個)

7 動力性能をロスなく引き出す。

- ▶ 6速シーケンシャルシフトマチック

DRIVING FEEL

堅牢性の高いボディに、しなやかな足回り。
送迎車として求められるのは、
安定感と心地よさを兼ね備えた走りです。





遮音性を高めたセミボンネットタイプ

■写真はPremium。

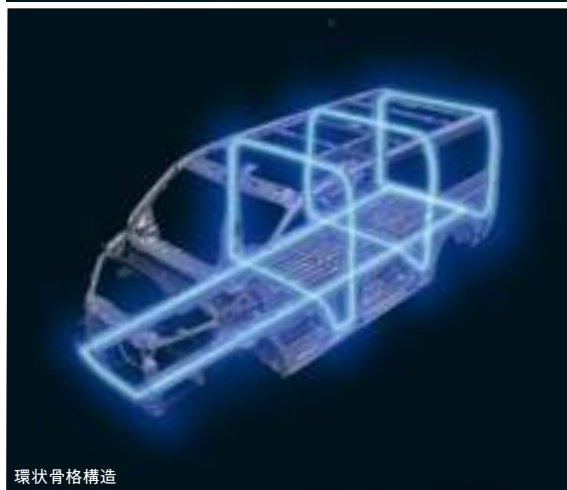

環状骨格構造



トレーリングリンク車軸式リヤサスペンション

BODY STRUCTURE

静かな空間でくつろぎを。

▶ 静粛性

エンジンの搭載位置を室内空間から独立。エンジンルームと室内を隔てるダッシュパネルにはサンドイッチ鋼板を設定し、高い静粛性を確保しました。ホイールハウス内のフェンダーライナーやフロアなどには制振材を配置。さらに吸音材の最適配置と、ダッシュサイレンサーに高密度遮音層を採用、またスライドドアガラスを合わせガラス^{*1}にすることで、優れた遮音性を実現。エンジンノイズやロードノイズを低減した室内で、快適な時間をお過ごしいただけます。

*1. Premiumに標準装備。

高速走行時の安定性と燃費向上を追求。

▶ 空力性能

エアスパツ(フロント・リヤ)^{*2}の形状の工夫、床下の整流フィンの設定などにより整流効果を高め、優れた操縦安定性を実現しています。また、エンジンアンダーカバー、フロアアンダーカバーなどを設定し、燃費の向上も図っています。

*2. 寒冷地仕様を選択した場合、フロントのみとなります。

高速走行でも安定した走りを。

▶ 操縦安定性

高張力鋼板を使用し、軽量化と高強度なボディの両立を実現しました。アンダーボディは、サイドメンバーをストレートに通すストレートラダー構造とすることで、フロア面のねじれ剛性を確保。さらに、各ピラーをアンダーボディと結合した環状骨格構造を採用することで結合剛性を向上させ、優れた操縦安定性を確保しています。

上質な乗り心地を実現。

▶ フロント&リヤサスペンション

大切なゲストを迎えるクルマとして、路面状況に左右されない安定性と安心感のある乗り心地を目標にサスペンションを開発。特にリヤサスペンションには、トレーリングリンク車軸式を採用。路面が悪い状況でもストレスを感じないように、ショックアブソーバーやコイルスプリングのばね特性、アーム配置を最適化。長時間の移動も快適に過ごすことができます。

DRIVING PERFORMANCE

大きな車体に多人数乗車でも、
力強くスムーズな加速をもたらすパワー。
また、取り回しの良さを実現しました。



HANDLING

1 取り回しの良さを高める、小回り性能。

▶ 最小回転半径

最小回転半径は、5.6mを実現。細い路地に入る時やUターン時、車庫入れや縦列駐車時の取り回しが軽快に行えます。



POWER UNIT

2 パワフルな動力性能と、クリーンな環境性能を両立。

▶ 直列4気筒2.8L 1GD-FTV (ディーゼルトーボエンジン)

パワー・操作性・静粛性・環境性能など、あらゆる機能を高次元でバランスさせた直列4気筒2.8Lディーゼルトーボエンジン。低燃費と、発進時から力強い加速をもたらす動力性能、ならびに高い静粛性を実現。DPR^{*1} (排出ガス浄化装置)や尿素SCR^{*2}システムなどにより排出ガスのクリーン化を果たし、さらにフリクションの低減などにより、優れた燃費性能を実現しています。

*1. DPR: Diesel Particulate active Reduction *2. SCR: Selective Catalytic Reduction

WLTCモード 燃料消費率(国土交通省審査値)

10.0km/L 市街地モード:8.1km/L 郊外モード:9.9km/L 高速道路モード:11.2km/L

■燃料消費率は定められた試験条件のもとでの値です。お客様の使用環境(気象、渋滞等)や運転方法(急発進、エアコン使用等)に応じて燃料消費率は異なります。

■WLTCモードは、市街地、郊外、高速道路の各走行モードを平均的な使用時間配分で構成した国際的な走行モードです。市街地モードは、信号や渋滞等の影響を受ける比較的低速な走行を想定し、郊外モードは、信号や渋滞等の影響をあまり受けない走行を想定、高速道路モードは、高速道路等での走行を想定しています。

メンテナンスを効率よく。

▶ 尿素SCRシステム

尿素水溶液(AdBlue[®]^{*3})を尿素SCR触媒内に噴射することで、有害なNOx(窒素酸化物)を化学反応により窒素と水に還元する画期的な排出ガス浄化システムです。利便性を考え、尿素水の給水口位置を給油口と同じ箇所に配置。これにより、尿素水を給水する際、エンジンフードを開けるなどの手間を省き、燃料給油と同じ感覚で給水することができます。

▲注意:尿素水溶液(AdBlue[®])のタンク容量は13.1Lです。なお、尿素水溶液の残量がなくなるとエンジンの再始動ができなくなります。詳しくは取扱書をご覧ください。

■高品位尿素水「AdBlue[®]」:ディーゼルエンジンの排出ガスに含まれるNOx(窒素酸化物)を低減するために用いられる化学品でJIS規格に適合したものです。

*3. AdBlue[®]は、ドイツ自動車工業会(VDA)の登録商標です。

FUNCTION

3 エコ運転中でも快適な室温を保つ、蓄冷エバポレーターを内蔵。

▶ アイドリングストップ機能(Stop & Start System)+蓄冷エバポレーター(フロント)



1



2

総排気量

2.754L

最高出力(ネット)

**130kW(177PS)/
3,400 r.p.m.**

最大トルク(ネット)

**450N・m(45.9kgf・m)/
1,600~2,400 r.p.m.**

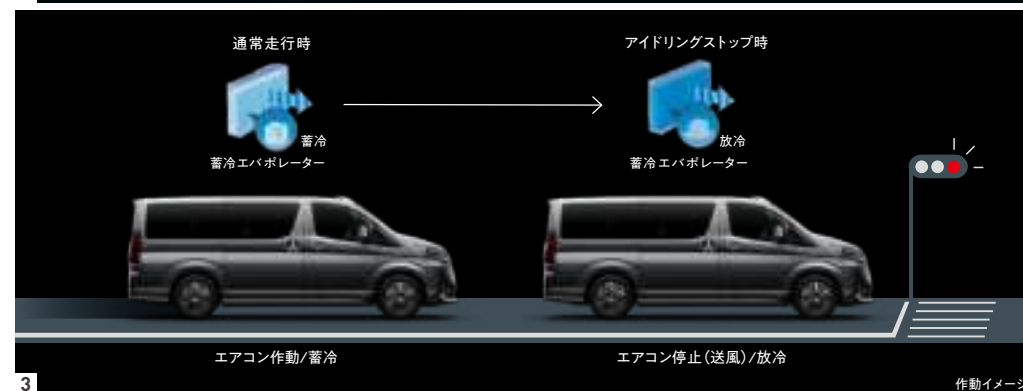

3

SAFETY

安全装備で、ドライバーをサポートし、
ゲストに安心感をお届けします。



実安全の追求から生まれた、先進安全機能。

Toyota Safety Sense



衝突回避支援パッケージ

POINT 1 5つの先進機能が、事故の起こりやすい多くの状況でドライバーをサポート。

- プリクラッシュセーフティ【ぶつからないをサポート】
- レーンディパーチャーアラート【はみ出さないをサポート】
- レーダークルーズコントロール【ついていくをサポート】
- オートマチックハイビーム【夜間の見やすさをサポート】
- ロードサインアシスト【標識の見逃し防止をサポート】

POINT 2 ミリ波レーダーと単眼カメラの2種類のセンサーで高い認識性能と信頼性を両立。

グランエースは
「セーフティ・サポートカーS<ワイド>」です。



セーフティ・サポートカーS<ワイド>（サポカーS<ワイド>）は、政府が交通事故防止対策の一環として普及啓発しているものです。自動（被害軽減）ブレーキやペダル踏み間違い時加速抑制装置など安全運転を支援する装置を搭載し、高齢者を含むすべてのドライバーの安全をサポートします。

区分	対象機能	対象グレード
セーフティ・サポートカーS<ワイド>（サポカーS<ワイド>）	Toyota Safety Sense（レーンディパーチャーアラート/プリクラッシュセーフティ/レーダークルーズコントロール/オートマチックハイビーム/ロードサインアシスト）かつ、インテリジェントクリアランスソナー【パーキングサポートブレーキ（静止物）】装着車	全車

■安全運転を支援する装置は、あくまで運転を支援する機能です。本機能を過信せず、必ずドライバーが責任を持って運転してください。



1 ぶつからないをサポート。

▶ プリクラッシュセーフティ

(歩行者[昼夜]・自転車運転者[昼]検知機能付衝突回避支援タイプ/ミリ波レーダー+単眼カメラ方式)

前方の車両や歩行者(昼夜)、自転車運転者(昼)をミリ波レーダーと単眼カメラで検出。警報ブザーとマルチインフォメーションディスプレイ表示で衝突の可能性を知らせ、ブレーキを踏めた場合はプリクラッシュブレーキアシスト。ブレーキを踏めなかった場合はプリクラッシュブレーキを動作させ、衝突回避または被害軽減をサポートします。プリクラッシュブレーキは歩行者や自転車運転者に対しては自車が約10~80km/hの速度域で作動し、たとえば、歩行者との速度差が約40km/hの場合には、衝突回避または被害軽減をサポートします。また、車両に対しては自車が約10km/h以上で作動。たとえば、停止車両に対し自車の速度が約50km/hの場合は、衝突回避または被害軽減をサポートします。

■道路状況、車両状態、天候状態およびドライバーの操作状態等によっては、作動しない場合があります。詳しくは取扱書をご覧ください。 ■プリクラッシュセーフティはあくまで運転を支援する機能です。本機能を過信せず、必ずドライバーが責任を持って運転してください。 ■数値は社内測定値。



2 はみ出さないをサポート。

▶ レンディバーチャアラート[LDA*1](ヨーアシスト機能付)

単眼カメラにより道路上の白線(黄線)だけではなく、走路(アスファルトと草・土・縁石との境界)を認識することで、車線逸脱する可能性があるシステムが判断した場合に、ブザーもしくはステアリング振動とディスプレイ表示による警報でお知らせ。さらに逸脱しようとする方向と反対側の車輪に制動力を加えることでヨー(クルマを回転させる力)を発生させ、車線・走路逸脱の回避をサポートします。

*1. 車線逸脱警報。 ■本システムは幅約3m以上の車線を自車速度約50km/h以上で走行時に作動します。また道路状況、車両状態および天候状態等によっては、ご使用になれない場合があります。詳しくは取扱書をご覧ください。 ■レンディバーチャアラートはあくまで運転補助機能です。本機能を過信せず、必ずドライバーが責任を持って運転してください。

3 ついていくをサポート。

▶ レーダークルーズコントロール(ブレーキ制御付)

ミリ波レーダーと単眼カメラからの情報により、先行車を認識。設定車速内で車速に応じた適切な車間距離を保ちながら追従走行ができます。

■車間距離制御は状況により限界があります。システムを過信せず、安全運転をお願いします。 ■設定速度は、制限速度、交通の流れ、路面環境、天候などを考慮して適切に設定してください。設定速度の確認は運転者が行う必要があります。 ■道路状況、車両状態および天候状態等によっては、ご使用になれない場合があります。 ■高速道路や自動車専用道路でご使用ください。詳しくは取扱書をご覧ください。 ■設定可能な速度領域・約30km/h以上。



4 夜間の見やすさをサポート。

▶ オートマチックハイビーム[AHB*2]

ハイビームとロービームを自動で切り替え、歩行者や障害物などの早期発見をサポートします。

*2. AHB: Automatic High Beam ■自車速度約30km/h以上で作動します。 ■ハイビーム・ロービームの切替自動制御には、状況により限界があります。運転時には常に周囲の状況に注意し、必要に応じて手動で切り替えるなど、安全運転を心がけてください。 ■道路状況、車両状態および天候状態等によっては、作動しない場合があります。詳しくは取扱書をご覧ください。

5 標識の見逃し防止をサポート。

▶ ロードサインアシスト[RSA*3]

単眼カメラで道路標識を認識しマルチインフォメーションディスプレイに表示します。

*3. RSA: Road Sign Assist

センサー機能を活用したその他の機能

6 前のクルマの発進をお知らせ。

▶ 先行車発進告知機能[TMN*4]

交差点での「うっかり出遅れ」をブザー&マルチインフォメーションディスプレイ表示でお知らせ。

*4. TMN: Traffic Movement Notification ■シフトポジションが[P][R]以外でブレーキペダルを踏んで停車している時に作動します。シフトポジションが[N]の時は、ブレーキペダルを踏んでいなくても作動します。 ■先行車が約4m以上進んでも自車が止まったままだとシステムが判断した場合に作動します。なお、機能のON/OFFおよび通知タイミングの変更が可能です。詳しくは取扱書をご覧ください。



⚠Toyota Safety Senseを安全にお使いいただく上での留意事項説明 Toyota Safety Senseは予防安全パッケージです。ご契約に際し、Toyota Safety Senseおよびその各システムを安全にお使いいただくための留意事項についてご説明いたします。(ご使用になる際のお客さまへのお願い) ■運転者には安全運転の義務があります。運転者は各システムを過信せず、つねに自らの責任で周囲の状況を把握し、ご自身の操作で安全を確保してください。 ■各システムに頼ったり、安全を委ねる運転をすると思わぬ事故につながり、重大な傷害におよぶか最悪の場合は死亡につながるおそれがあります。 ■ご使用前には、あらかじめ取扱書で各システムの特徴・操作方法を必ずご確認ください。 ■お客様ご自身でプリクラッシュセーフティの作動テストを行わないでください。対象や状況によってはシステムが正常に作動せず、思わぬ事故につながるおそれがあります。

SAFETY



1



1 駐車場や交差点で、周囲の安全確認をサポート。

▶ パノラミックビューモニター

車両を上から見たような映像をナビ画面に表示するパノラミックビューモニター。

運転席からの目視だけでは見にくい、車両周辺の状況をリアルタイムでしっかり確認できます。

■カメラが映し出す範囲は限られており、実際より遠く見える場合があります。映像を過信せず、必ず車両周辺の安全を直接確認しながら運転してください。

■画面はハメ込み合成です。画面はイメージで実際とは異なる場合があります。



2 デジタルミラーモード

鏡面ミラーモード

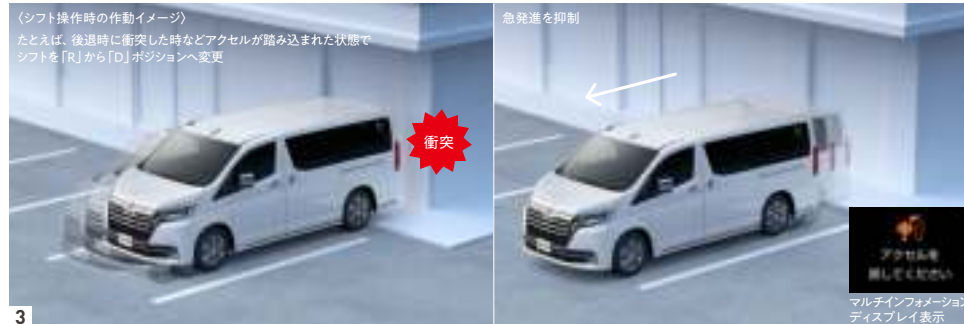

(シフト操作時の作動イメージ)
たとえば、後退時に衝突した時などアクセルが踏み込まれた状態でシフトを「R」から「D」ポジションへ変更

急発進を抑制

マルチインフォメーションディスプレイ表示

2 車両後方カメラの映像をインナーミラー内のディスプレイに表示。

▶ デジタルインナーミラー（カメラ洗浄機能付）

車両後方カメラの映像をインナーミラー内に表示。切り替えレバーを操作することで、鏡面ミラーモードからデジタルミラーモードに切り替えることができます。ヘッドレストや荷物などで視界をさえぎられずに後方を確認することが可能です。

■走行前に必ずミラーの調整を行ってください。走行中は、デジタルインナーミラーの位置やディスプレイに表示される映像を調整しないでください。また、外部光による反射でディスプレイが見えにくい場合には、鏡面ミラーモードに切り替えてください。■体調・年齢などにより、ディスプレイに表示される映像に焦点が合うまで時間がかかる場合があります。また着雪や雨滴、汚れ等により映像が見づらくなる場合があります。その場合には鏡面ミラーモードに切り替えてください。■夜間など暗い場所では、周辺を明るく見せるために映像が自動的に調整されることにより、特有のちらつきが発生する場合があります。■画面はハメ込み合成です。画面はイメージで実際とは異なる場合があります。



カメラ部

3 シフト操作を間違えたときや後退時に、速度を抑制して被害軽減に寄与。

▶ ドライブスタートコントロール

シフト操作時における急発進・急加速を抑制し、衝突時の被害軽減に寄与。たとえば、後退時に衝突して慌てたドライバーが、アクセルを踏み込んだままシフトを「R」から「D」へ変更した際、表示で注意を促すとともに、エンジン出力を抑えます。また、後退時、必要以上にアクセルを踏み込んで速度が上がりすぎるのを防ぐために、エンジン出力を抑えます。



4



5

4 車線変更時の後方確認をアシスト。

▶ ブラインドスポットモニター [BSM*1]

隣の車線を走る車両をレーダーで検知。ドアミラーでは確認しにくい、後方側エリアに存在する車両に加えて、隣接する車線の最大約60m後方までモニターし、急接近してくる車両も検知します。車両を検知すると、ドアミラーに搭載されたLEDインジケータが点灯。その際、ウインカーを操作するとLEDインジケータが点滅し、より注意を喚起します。

*1. BSM: Blind Spot Monitor

■検知対象の目安となる大きさは、小型の二輪車より大きな車両となります。一部の特殊な道路状況等では、静止物に対してもインジケータが点灯する場合があります。■天候状態、道路状況、および車両状態によっては、ご使用にない場合があります。■ブラインドスポットモニターは、車線変更時の後方確認をアシストするシステムです。実際の車線変更時にはドライバー自ら周囲の安全状況を直接確認する必要があります。

5 後方から接近する車両を検知して、衝突被害の軽減に寄与。

▶ リヤクロストラフィックアウトブレーキ [パーキングサポートブレーキ (後方接近車両)]

駐車場から後退する際に、自車の左右後方から接近してくる車両をレーダーで検知。ドアミラー内のインジケータ点滅とブザーによりドライバーに注意を喚起します。衝突の危険性がある場合は自動的にブレーキ制御を行うことで接近車両との衝突被害軽減を支援します。

■リヤクロストラフィックアウトブレーキは自動(被害軽減)ブレーキまで働くシステムではありませんが、必ず止まることを約束するものではありません。道路状況、車両状態および天候状態等によっては作動しない場合があります。また、衝突の可能性がなくともシステムが作動する場合があります。詳しくは取扱書をご覧ください。■リヤクロストラフィックアウトブレーキのレーダーは真後ろの車両を検知できないため、必ずバックモニターと合わせてご使用ください。■安全運転を行う責任は運転者にあります。常に周囲の状況を把握し、安全運転に努めてください。■ソナーの検知範囲、作動速度には限界があります。必ず車両周辺の安全を確認しながら運転してください。■リヤクロストラフィックアウトブレーキの自動(被害軽減)ブレーキが作動した場合でもブレーキ制御は2秒で解除されるため、そのまま後退できます。また、ブレーキペダルを踏んでもブレーキ制御は解除されるため、再度アクセルペダルを踏むことで後退できます。

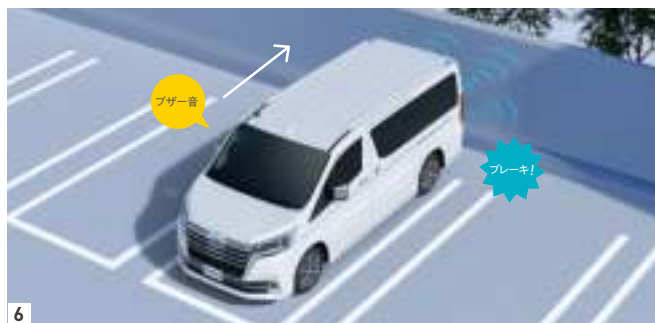

6



7

6 ガラスや壁などの静止物を検知して、衝突被害の軽減に寄与。

▶ インテリジェントクリアランスソナー [パーキングサポートブレーキ (静止物)]

アクセルの踏み間違いや踏みすぎなどで起こる衝突を緩和し、被害の軽減に寄与するシステムです。車庫入れなどの運転時、静止物の接近を表示とブザーで知らせる「クリアランスソナー」に、静止物との接触を緩和する機能を追加。前後進行方向にある壁などの静止物を検知している場合、発進時にエンジン出力を抑制し、さらに距離が縮まると自動(被害軽減)ブレーキが作動します。

■インテリジェントクリアランスソナーは自動(被害軽減)ブレーキまで働くシステムではありませんが、必ず止まることを約束するものではありません。道路状況、車両状態および天候状態等によっては作動しない場合があります。また、衝突の可能性がなくともシステムが作動する場合があります。詳しくは取扱書をご覧ください。■安全運転を行う責任は運転者にあります。常に周囲の状況を把握し、安全運転に努めてください。■ソナーの検知範囲、作動速度には限界があります。必ず車両周辺の安全を確認しながら運転してください。■運転者自身でインテリジェントクリアランスソナーの自動(被害軽減)ブレーキ制御を試すことはおやめください。■インテリジェントクリアランスソナーの自動(被害軽減)ブレーキが作動した場合でもブレーキ制御は2秒で解除されるため、そのまま前進・後退できます。また、ブレーキペダルを踏んでもブレーキ制御は解除されるため、再度アクセルペダルを踏むことで前進・後退できます。

7 後席までしっかり守るエアバッグシステム。

▶ SRS*2エアバッグ(運転席・助手席)+SRSニーエアバッグ(運転席)+SRSサイドエアバッグ(運転席・助手席)+SRSカーテンシールドエアバッグ(前後席)

*2. SRS [乗員保護補助装置] : Supplemental Restraint System

■SRSエアバッグは、あくまでシートベルトを補助する装置です。必ずシートベルトをご着用ください。■すべてのSRSエアバッグは、衝突の条件によっては作動しない場合があります。■SRSサイドエアバッグ、SRSカーテンシールドエアバッグは側面衝突時には衝突側のみ膨らみます。■チャイルドシートなどを助手席に装着する時は、後ろ向きにしないなど、ご注意ください。■写真には機能説明のためにボディの一部を切断したカットモデルです。



8 点灯状態

■写真はG。



9



10

各タイヤの空気圧 (表示例) 低空気圧警報時 (表示例) タイヤ空気圧警告インジケータ

■冬タイヤとの併用を考慮し、2セット分のタイヤを登録することが可能。

8 後席乗員のシートベルト着用を促す。

▶ リヤ席シートベルト非着用警告灯

警告灯で、後席乗員のシートベルト着用を促します。警告灯は、インストルメントパネル部に配置しています。

9 視認性と燃費向上に貢献するランプ。

▶ 2眼LEDヘッドランプ (ハイ・ロービーム / オートレベリング機能付) + LEDクリアランスランプ (デイルイト機能付)

先行車・対向車への眩惑防止に配慮し、車両姿勢の変化にかかわらず照射軸を一定に保つオートレベリング機能付です。

10 タイヤの空気圧低下をいち早くお知らせ。

▶ タイヤ空気圧警報システム (TPWS)

4輪+スペアタイヤ(車両装着タイヤ)それぞれの空気圧をマルチインフォメーションディスプレイに表示するタイヤ空気圧警報システム (TPWS*3) を設定。

*3. TPWS: Tire Pressure Warning System

CONNECTED



Photo: G. 内装色はブラック。シート色のブラックは設定色(ご注文時に指定が必要です。指定がない場合はニュートラルベージュになります)。T-Connectナビキットは販売店装着オプション。
■写真は機能説明のために各ランプを点灯したものです。実際の走行状態を示すものではありません。 ■画面はハメ込み合成です。 ■画面はイメージです。 ■写真は合成です。 ■写真は停車状態のイメージです。 ■写真のスマートフォンとUSBケーブルは撮影のために用意したものです。装備には含まれません。

「つながる」ことで、送迎をもっと安心・便利に。

グランエースはDCM^{*1}(専用通信機)を標準装備したコネクティッドカー。クルマとトヨタスマートセンターが通信でつながることで24時間365日カーライフをしっかりとサポート。充実したサービスを初度登録日から5年間無料^{*2}でご利用いただけます。また、ディスプレイオーディオを全車に標準装備。スマートフォンとの連携によりディスプレイ上でスマホアプリが使用でき、コネクティッドカーの安心・便利をさらに広げます。

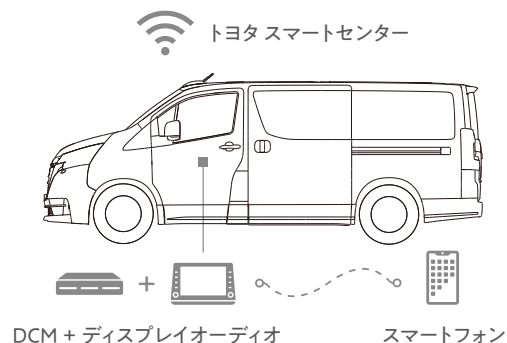

ディスプレイに表示されたスマホアプリを運転中に操作する、新ナビゲーション体験。

▶ スマホ連携機能

進化し続けるスマートフォンとの連携を強化。スマートフォンでやりたいことがディスプレイ上で直接操作できます。

ナビ案内をはじめ電話、メッセージ、音楽など、運転中でもアプリをご利用いただけます。

■安全への考慮により、スマートフォンの機能やアプリをすべて使えるわけではありません。動画再生アプリはご利用いただけません。



SDL (SmartDeviceLinkTM)^{*10*}¹⁵

対応スマートフォン: iPhone/AndroidTM

スマートフォンをBluetooth[®]で接続し、SmartDeviceLinkTMに対応するアプリをディスプレイ上で使用できます。



Apple CarPlayTM^{*6*}¹²

対応スマートフォン: iPhone

iPhoneまたはAndroidTMをUSBケーブルで接続し、ディスプレイオーディオ上にアプリ画面を表示。マップ、電話、メッセージ、音楽といった普段お使いのアプリが車両でご利用いただけます。



Android AutoTM^{*6*}¹³

対応スマートフォン: AndroidTM

TV (フルセグ)^{*11}

ディスプレイオーディオでフルセグTVが楽しめます。

【オプションサービス/TV・オペレーター付T-Connectナビキット装着時は標準サービス^{*14}】

メーカー希望小売価格33,000円
(消費税抜き30,000円)



*1. DCM: Data Communication Module *2. 初度登録日から5年間無料になります。(6年目以降3,630円(消費税抜き3,300円)/年、または330円(消費税抜き300円)/月) *3. ワイドFM(FM補完放送)は、AMラジオの放送対象地域において、難聴(都市型難聴、外国波混信、地理的・地形的難聴)対策や災害対策を目的に整備されたAMの補完放送です。ワイドFM対応局に限りFM周波数帯(90.1~95MHz)でAM番組の受信が可能です。 *4. ご利用にはBluetooth[®]対応機器(スマートフォン、携帯電話など)が必要です。対応する携帯電話は限られます。動作確認済み機種は販売店におたずねいただくか、T-Connectサイト(<https://g-book.com/pc/etc/faq/mobile/n/top.html>)にてご確認ください。 *5. 接続機器および記録されたデータファイルの状態によっては再生できない場合があります。また、再生可能なデータ形式、規格は限られます。 *6. スマートフォンの接続にはデータ通信可能なUSBケーブルが別途必要となります。また、一部ケーブルには対応できないものがあります。 *7. USBメモリーなどに記録した動画データ(MP4/WMV/AVC)が再生可能です。 *8. スマートフォンやUSBメモリーなどに記録した音楽データ(MP3/WMA/AAC)が再生可能です。 *9. AndroidTMスマートフォン/タブレットが対象です。対応する機種は限られます。動作確認済み機種は、(<https://g-book.com/pc/etc/faq/mobile/n/top.html>)にてご確認ください。ただし、本機での動作を保証しているわけではありません。 *10. SmartDeviceLinkTMご利用にはBluetooth[®]対応のスマートフォンと対応アプリが必要となります。動作確認済み機種および対応アプリの情報は、(https://toyota.jp/dop/navi/function_smartphonelink/)にてご確認ください。 *11. ご利用にはT-Connect契約が必要です。ご利用契約後はT-Connect継続有無に関係なく引き続きご利用いただけます。 *12. Apple CarPlayをサポートする機種および対応アプリ、接続方法につきましては、(<https://www.apple.com/jp/ios/carplay/>)にてご確認ください。本機での動作を保証しているわけではありません。 *13. Android AutoTMをサポートする機種および対応アプリ、接続方法につきましては、(<https://www.android.com/auto/>)にてご確認ください。本機での動作を保証しているわけではありません。 *14. TV・オペレーター付T-Connectナビキットを最初に装着した車両とは別の車両に付け替えた場合、付け替え先の車両ではTV(フルセグ)の視聴はできなくなります。 *15. SmartDeviceLinkTM対応のナビアプリは、データ通信可能なUSBケーブルが別途必要となります。また、一部ケーブルには対応できないものがあります。 ■Bluetooth[®]は、Bluetooth SIG, Inc.の商標です。 ■Wi-Fi[®]、Miracast[®]は、Wi-Fi Allianceの登録商標です。 ■SmartDeviceLinkTMは、SmartDeviceLink Consortiumの商標、または登録商標です。 ■Apple CarPlay、iPhoneは、米国その他の国で登録されたApple Inc.の商標です。 ■iPhoneの商標は、アイホン株式会社のライセンスにもつぎ使用されています。 ■Android AutoTM、AndroidTMは、Google LLCの商標です。 ■価格は<消費税10%込み(21年6月時点のもの)>の価格です。 ■安全のため、走行中一部操作・表示できない機能があります。また、テレビ放送などの映像、静止画は、安全のため走行中はディスプレイの画面が消え、音声だけになります。 ■画面はハメ込み合成です。

ディスプレイオーディオを全グレードに標準装備。

▶ ディスプレイオーディオ

インパネ中央部のディスプレイに、オーディオ機能とスマホ連携機能を搭載。販売店装着オプションのナビキットを装着することで、車載ナビとしてもご利用いただけます。

(DVD・CDデッキは販売店装着オプションです。)

〈ディスプレイオーディオの主な機能〉



AM/FMチューナー
(ワイドFM対応^{*3})



Bluetooth[®]対応
(ハンズフリー通話・オーディオ再生)^{*4*}⁵



USB入力
(動画・音楽再生/給電)
^{*5*}^{6*}^{7*}⁸



Miracast[®]対応^{*9}



パノラミックビューモニター



SmartDeviceLinkTM
対応^{*10}



Apple CarPlay/Android AutoTM 対応
^{*6*}^{12*}¹³



TV (フルセグ)^{*11}
【オプションサービス/
TV・オペレーター付T-Connect
ナビキット装着時は標準サービス^{*14}】



8インチディスプレイオーディオ【標準装備】

使い慣れた操作感で、先進の車載ナビ機能が使えます。

▶ TV・オペレーター付T-Connectナビキット【販売店装着オプション】

T-Connectナビキットに、オペレーターサービス5年分とTV(フルセグ)^{*11*}¹⁴を付帯。

▶ T-Connectナビキット【販売店装着オプション】

スマートフォンがなくてもナビキットを装着することで、ディスプレイオーディオで車載ナビ機能が使用できます。

主要な映像&音楽メディア、通信にも対応。トヨタのつながるサービス T-Connectナビ機能が使用可能。

>>>詳しくは、別冊のAUDIO VISUAL & NAVIGATION CATALOGUEにてご確認ください。

(DVD・CDデッキは販売店装着オプションです。)

トヨタのナビは
T-Connect



T-Connectナビキット(販売店装着オプション)装着画面

CONNECTED

送迎中も、知りたい情報を素早くお届け。

走行中でも、リクエストにオペレーターが細やかに応え。

▶ オペレーターサービス^{*1*2}

【T-Connectナビキット装着時のオプションサービス/TV-オペレーター付T-Connectナビキット装着時は5年間標準サービス^{*3}】

▶ オペレーターサービス Plus^{*1*2}

【T-Connectナビキット装着時のオプションサービス】

24時間365日、専任のオペレーターが丁寧に应对。ご希望に沿った目的地を検索し、ナビに送信します。さらに、オペレーターサービスPlusなら目的地をご案内した後、ホテル、レストラン、国内航空券^{*4}などの予約^{*5}が必要な場合もそのまま依頼できます。

〈主なサービス内容〉



レストラン・駐車場
などのご案内



夜間・休日
診療機関のご案内



ロードアシスト24
への取り次ぎ



保険会社の
取り次ぎ^{*6}

〈オペレーターサービスPlusのみのサービス内容〉



ホテル・レストランの
ご予約



国内航空券の
ご予約^{*4}



レンタカーの
ご予約取り次ぎ

もしものときに、お客様やクルマを守る。

離れていても愛車を見守り。

▶ マイカーサーチ Plus^{*1*7} 【オプションサービス】

ドアのこじ開けなどでオートアラームの作動を検知すると、メール・電話やスマホアプリ「MyTOYOTA」^{*8}にすみやかにお知らせします。さらにお客様のご要望により、車両の位置追跡や警備員の派遣も行います。



アラーム通知^{*9}



エンジン始動通知^{*9}



車両の位置追跡^{*10}



警備員の派遣^{*10}

事故や急病時、さらにあおり運転で困ったときでも安心。

▶ ヘルプネット^{*11} (エアバッグ連動タイプ)

突然の事故や急病時に、専門オペレーターが警察や消防に取り次ぎ、迅速な緊急車両の手配を行います。また、エアバッグ作動時には自動でオペレーターに接続。ドクターヘリ等の早期出動判断^{*12}を行うD-Call Net^{*13}にも対応しています。さらに、あおり運転などのトラブルのときにも、警察へ状況に応じて通報します。

万が一のとき、ボタンで通報^{*14}
or エアバッグ作動を検知して
自動で通報

救援活動に
必要な情報を確認

すみやかに
緊急車両を手配



警告灯が出ても、すぐにアドバイス。

▶ eケア (走行アドバイス)^{*15}

警告灯点灯時、クルマの状態をeケアコールセンター (または販売店^{*16*17}) で確認し、専門オペレーターを通じて走行を継続できるかの判断など適切なアドバイスを行います。^{*18}eケアコールセンターは24時間365日、販売店の営業時間外でも対応します。

警告灯点灯時^{*19}、
ポップアップが表示

おクルマの状況に応じて、
適切にアドバイス

必要に応じて、
販売店での点検フォロー



^{*1} 別途利用料が必要です。サービス利用料は、オペレーターサービス<3,630円(消費税抜き3,300円)/年、または330円(消費税抜き300円)/月>、オペレーターサービス Plus<6,050円(消費税抜き5,500円)/年、または550円(消費税抜き500円)/月>、マイカーサーチ Plus<2,420円(消費税抜き2,200円)/年、または220円(消費税抜き200円)/月>。
^{*2} オペレーターサービスとオペレーターサービスPlusはどちらか一方のみお選びいただけます。^{*3} TV-オペレーター付T-Connectナビキットの場合、T-Connectの初回利用開始より5年間の利用料がナビキットの代金に含まれます。ただし、本ナビキット購入後は理由のいかんを問わず一切払い戻しができません。^{*4} マイレージカードが必要になります。また、マイレージカードはJAL、ANAのみとなります。^{*5} ご希望に沿えない場合があります。あらかじめご了承ください。^{*6} 「トヨタつながるクルマの保険プラン」加入者のみのサービスです。^{*7} 専用通信機(DCM)が通信できる状態・環境の場合、ご利用いただけます。^{*8} スマホアプリ「MyTOYOTA」のインストールが必要です。^{*9} 事前にサポートアドレス(電話番号・メールアドレス)の登録が必要です。^{*10} 警備員は、車両の確保はいたしません。車両追跡のみを行います。(車両の追跡や警備員の派遣を依頼する場合は、警察に被害届の提出が必要でです)。^{*11} ご利用にはサービス開始操作が必要です。^{*12} ドクターヘリは、必ずしも出動するものではありません。場所、時間帯、天候などによって出動できない場合があります。^{*13} 「D-Call Net」の詳細は認定NPO法人 救急ヘリ病院ネットワーク(HEM-Net)サイト(<http://www.hemnet.jp/>)をご確認ください。^{*14} 「ヘルプネット」ボタンを押した場合は、「D-Call Net」には対応しません。^{*15} 車両にOBD(On-Board Diagnostics) II通信を行う機器を接続している場合、正しくサービスが行えない場合があります。^{*16} 事前に担当の販売店(リモートメンテナンス店)の登録が必要になります。詳しくは販売店におたずねください。^{*17} お客様が走行中に、販売店からお電話をさせていただく場合がございます。安全のため携帯電話のハンズフリー通話の設定をお願いいたします。^{*18} 販売店からのご連絡はすべての警告灯点灯時に実施するものではありません。「走る」「曲がる」「止まる」の走行に支障が出る可能性が高いものに限り、ウォッシャー液量などのメンテナンスや半ドア表示などのインジケーターに関する警告灯についてはご連絡いたしません。^{*19} 運転中の場合は、安全な場所にクルマを停止してから、販売店またはeケアコールセンターへ通話、接続いただくようお願いいたします。■「ヘルプネット」は株式会社日本緊急通報サービスの登録商標です。■「D-Call Net」は認定NPO法人 救急ヘリ病院ネットワーク(HEM-Net)の登録商標です。

スマホアプリ「MyTOYOTA」*1で、離れていてもクルマを見守り。

離れた場所から、スマホでドアロック。

▶マイカーサーチ(リモート確認/リモート操作)

クルマから離れていても、ドア・バックドアの開閉状態やハザードランプの点灯状態などクルマの状態を「MyTOYOTA」から確認できます。さらに、ドアロック忘れやハザードランプの消し忘れをスマートフォン*1から操作できます。



リモート確認

クルマの駐車位置を、スマホですぐに探せる。

▶マイカーサーチ(カーファインダー*2)

【TV・オペレーター付T-Connectナビキット、T-Connectナビキット装着時の標準サービス】

クルマの駐車位置をスマホアプリの地図上で確認できます。



カーファインダー

MyTOYOTAは
下記のQRコードからダウンロードできます。

- ・マイカーの日々の状態をスマホでチェック
- ・過去の運転を振り返る
- ・ドアロックや窓の閉め忘れをアプリに通知

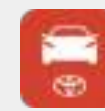

TOP画面

SELECT YOUR PLAN

使い方に合わせて、サービスが選べます。

標準設定 オプションサービス 販売店装着オプション

プラン名称	ナビ機能	スマホ連携・TV(フルセグ)		T-Connectサービス				
		車載ナビ	SmartDeviceLink™ Apple CarPlay Android Auto™	TV(フルセグ)*3	標準サービス		オプションサービス	
					5年間無料<6年目以降3,630円(消費税抜き3,300円)/年、または330円(消費税抜き300円)/月>		安心・安全	快適・便利
T-Connect スタンダードプラン	—	—	—	・標準サービス*4	・マイカーサーチ	・ハイブリッドナビ*5 ・エージェント ・マップオンデマンド*6 ・Apps ・リモートメンテナンスメール など	・マイカーサーチ Plus <2,420円(消費税抜き 2,200円)/年、または220円 (消費税抜き200円)/月>	・オペレーターサービス*7
				<33,000円 (消費税抜き 30,000円)>				・ヘルプネット ・eケア
T-Connect エントリープラン	—	—	—	—	・マイカーサーチ (除くカーファインダー)	—	—	—

サービスのご利用には、T-Connect エントリープランまたはT-Connect スタンダードプランの契約が必要です。基本利用料は5年間無料<6年目以降3,630円(消費税抜き3,300円)/年、または330円(消費税抜き300円)/月>。

*1. スマホアプリ「MyTOYOTA」のインストールが必要です。なお、スマホOSのバージョンによりご利用できない場合があります。対応OSについてはApp StoreまたはGoogle Playをご確認ください。*2. 一定期間毎にナビでの設定が必要です。*3. ご利用にはT-Connect契約が必要です。*4. TV・オペレーター付T-Connectナビキットを最初に装着した車両とは別の車両に付け替えた場合、付け替え先の車両ではTV(フルセグ)の視聴はできなくなります。*5. ご利用には、マップオンデマンドのサービス有効期限内で、T-Connectの利用契約が必要です。*6. 販売店装着オプションのTV・オペレーター付T-Connectナビキット、T-Connectナビキットの場合は購入日をサービス利用開始日とし、利用開始日から3年間ご利用いただけます。また、販売店にて「全更新(最新版地図ソフトを購入いただき、すべての地図データを更新)」されると、全更新日から2年間ご利用いただけます。(なお、利用開始日から3年未満に「全更新」された場合、ご利用期間は全更新日から2年間となりますのでご注意ください。ただし、登録初年度に「全更新」された場合のみ、ご利用期間は利用開始日から3年間となります。)*7. TV・オペレーター付T-Connectナビキットの場合、T-Connectの初回利用開始日より5年間の利用料がナビキットの代金に含まれます。■T-Connectオンラインサービスはトヨタコネクティッド株式会社から提供されるサービスです。■T-Connectオンラインサービスは安全のため走行中は操作や画面表示が制限されます。また、電波状況によりサービスがご利用いただけない場合があります。■自動車の運転中に携帯電話の操作をしり画面を注視することは法律で禁止されています。運転中は、運転手以外の方がご利用ください。■車両の位置情報は誤差を生じる場合があります。■掲載のサービス内容は2021年6月現在のものです。予告なく変更・中止される場合があります。■SmartDeviceLink™は、SmartDeviceLink Consortiumの商標、または登録商標です。■Apple CarPlayは、米国その他の国で登録されたApple Inc.の商標です。■Android Auto™は、Google LLCの商標です。■価格は<消費税10%込み(21年6月現在のもの)>の価格です。■画面はイメージです。

Premium



Photo: Premium。ボディカラーはブラック(202)。内装色はブラック。シート色はニュートラルベージュ。天井色はフロマージュ。

Premium (6人乗り)

メーカー希望小売価格^{*1}
6,500,000円
(消費税抜き 5,909,091円)

北海道地区メーカー希望小売価格^{*2}
6,507,700円
(消費税抜き 5,916,091円)

G



Photo: G. ボディカラーのホワイトパールクリスタルシャイン (070) <33,000円>はメーカーオプション。内装色はブラック。シート色のブラックは設定色 (ご注文時に指定が必要です。指定がない場合はニュートラルベージュになります)。天井色はフロアマージュ。

G (8人乗り)

メーカー希望小売価格*1	北海道地区メーカー希望小売価格*2
6,200,000円 (消費税抜き 5,636,364円)	6,207,700円 (消費税抜き 5,643,364円)

*1. 沖縄地区は価格が異なります。*2. 北海道地区の価格には寒冷地仕様が含まれます。■価格はメーカー希望小売価格<(消費税10%込み)>21年6月現在のもの>で参考価格です。価格は販売店が独自に定めていますので、詳しくは各販売店におたずねください。■価格はスペアタイヤ、タイヤ交換用工具付の価格です。■価格にはオプション価格は含まれていません。■保険料、税金(除く消費税)、登録料などの諸費用は別途申し受けます。■室内の写真は機能説明のためにボディの一部を切断したカットモデルです。■自動車リサイクル法の施行により、P34記載のリサイクル料金が別途必要になります。

INTERIOR COLOR

Neutral Beige Seat × Fromage Roof



Neutral Beige Seat × Black Roof



Black Seat × Fromage Roof



Black Seat × Black Roof



Photo(左上) :Premium。内装色はブラック。シート色はニュートラルベージュ。天井色はフロマージュ。Photo(右上) :Premium。内装色はブラック。シート色はニュートラルベージュ。天井色のブラックは設定色(ご注文時に指定が必要です。指定がない場合はフロマージュになります)。Photo(左下) :Premium。内装色はブラック。シート色のブラックは設定色(ご注文時に指定が必要です。指定がない場合はニュートラルベージュになります)。天井色はフロマージュ。Photo(右下) :Premium。内装色はブラック。シート色のブラックは設定色(ご注文時に指定が必要です。指定がない場合はニュートラルベージュになります)。天井色のブラックは設定色(ご注文時に指定が必要です。指定がない場合はフロマージュになります)。 ■写真は機能説明のためにボディの一部を切断したカットモデルです。

BODY COLOR & GRADE CHART

BODY COLOR



ブラック〈202〉



ホワイトパールクリスタルシャイン〈070〉*1



グレーメタリック〈1G3〉



シルバーメタリック〈1F7〉

■写真はすべてPremium。

内外配色一覧表

		Premium				G	
内装色		ブラック				ブラック	
天井色		フロアマージュ		ブラック		フロアマージュ	
シート表皮		本革					
シート色		ニュートラルベージュ	ブラック	ニュートラルベージュ	ブラック	ニュートラルベージュ	ブラック
外板色	ホワイトパールクリスタルシャイン〈070〉*1						
	シルバーメタリック〈1F7〉						
	グレーメタリック〈1G3〉						
	ブラック〈202〉						

*1. ホワイトパールクリスタルシャイン〈070〉はメーカーオプション<33,000円(消費税抜き30,000円)>。

■価格はメーカー希望小売価格<消費税10%込み>'21年6月現在のもの>で参考価格です。価格は販売店が独自に定めていますので、詳しくは各販売店におたずねください。

■「メーカーオプション」「設定あり」はご注文時に申し受けます。メーカーの工場装着のため、ご注文後はお受けできませんのでご了承ください。

■「設定あり」はご注文時に指定が必要です。指定がない場合、シート色はニュートラルベージュ、天井色はフロアマージュになります。

■ボディカラーおよび内装色は撮影、印刷インキの関係で実際の色とは異なって見えることがあります。また、実車においてもご覧になる環境(屋内外、光の角度等)により、ボディカラーの見え方は異なります。

内外装比較表

	Premium	G
乗員	6人	8人
インテリア	 乗降用アシストグリップ(スライドドア左右 / 本革)	 乗降用アシストグリップ(スライドドア左右)
	 スライドドアトリム(オーナメント:シルフィー表皮・ステッチ付)	 スライドドアトリム
	 ピラーガーニッシュ(ファイバーコート)	 ピラーガーニッシュ(樹脂)
	 スピーカーグリル(表皮巻き)	 スピーカーグリル
	 リヤクォータートリムトレイ(木目調加飾)	 リヤクォータートリムトレイ
	 リヤ席バニティミラー(LEDランプ照明付)	—
	 グレードエンブレム	—
エクステリア		

■装備類の詳細い設定につきましては、P34の主要装備一覧表をご覧ください。



ECOLOGY トヨタは、「トータルクリーン」をめざしています。

「トータルクリーン」を基本理念に、環境に配慮したクルマづくりを進めています。生産から廃棄にいたるトータルライフの視点により、環境への取り組みのひとつひとつをすべての過程で連携させ、クリーンなクルマづくりをめざします。さまざまな環境目標を、バランスを取りながら達成し、総合的に環境性能の向上を図ります。

*1. Eco-VAS [エコバス] : Eco-Vehicle Assessment System. 車両開発責任者が企画段階で生産、使用、廃棄にいたるLCA (ライフサイクルアセスメント) の考え方を踏まえた環境目標値を設定。全開発プロセスを通じて目標達成状況をフォローして、確実な達成を図る総合的な環境評価システムです。

■地球温暖化を防ぐために

燃費向上 温室効果ガスであるCO₂排出量の低減をめざして、クリーンディーゼルエンジン(1GD-FTV)、6速オートマチック(6 Super ECT)などの採用により、徹底した燃費の向上を図っています。
省冷媒化 エアコンの冷媒には、オゾン層を破壊しない新冷媒HFO-1234yfを採用しています。

■VOC**の低減

内装部品の素材、加工法、接着剤の見直しにより、ホルムアルデヒド、アセトアルデヒド、トルエンなどの揮発性有機化合物(VOC)の発生量を抑制。車室内の匂いや刺激臭を軽減するとともに、厚生労働省が定めている「室内濃度指針値」*3を下回るレベルとし、業界自主目標を達成。車室内空気質の快適性に配慮しました。

*2. VOC : Volatile Organic Compounds
 *3. 厚生労働省が2002年1月に定めた指定物質で自動車に関する物質の指針値。

名入れ等のご指定にご利用ください。

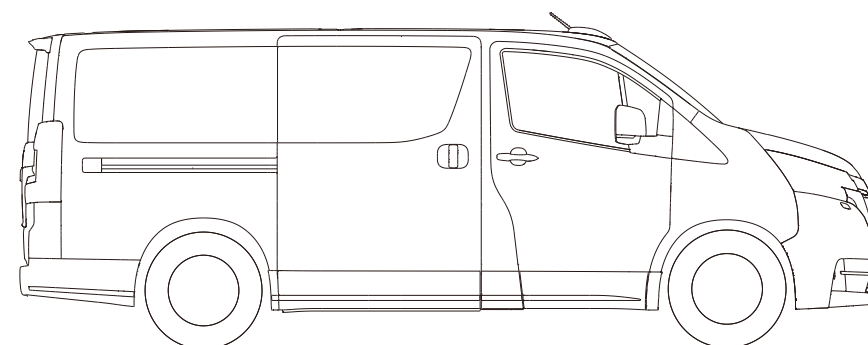
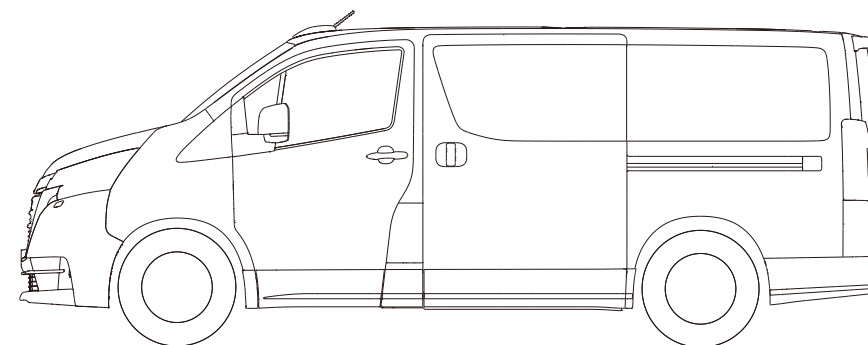
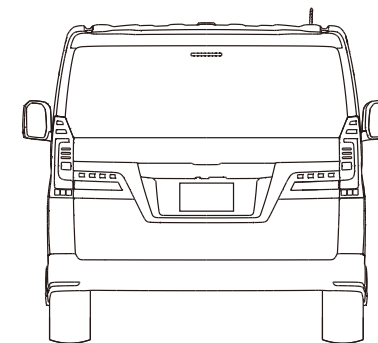
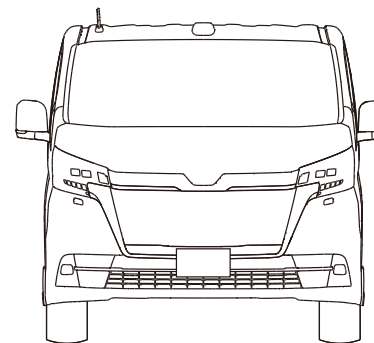

トヨタ グランエース 環境仕様

車両仕様	車両型式	3DA-GDH303W
燃料消費率	燃料消費率※1(国土交通省審査値)	km/L 10.0
	CO ₂ 排出量	g/km 259
排出ガス	主要燃費改善対策	アイドリングストップ装置、直噴エンジン、電子制御式燃料噴射、過給器、インタークーラー、高圧噴射、充電制御
	認定レベルまたは適合規制(国土交通省)	平成30年排出ガス規制適合※2
車外騒音	認定レベル値	0.63/0.024/0.15/0.005
	または適合規制値(g/km)	CO/NMHC/Nox/PM
環境情報	加速 / 定常 / 近接	72(規制値) / - / 70
	冷媒の種類(CWP値※3)/使用量	g HFO-1234yf(1※4) / 950
環境負荷物質削減	鉛	自工会自主目標達成(1996年比1/10以下※5)
	水銀	自工会自主目標達成(2005年1月以降使用禁止※6)
	カドミウム	自工会自主目標達成(2007年1月以降使用禁止)
	六価クロム	自工会自主目標達成(2008年1月以降使用禁止)
車室内VOC		自工会自主目標達成(厚生労働省室内濃度指針値以下)
	リサイクルし易い材料を使用した部品	フロント・リヤバンパー、インストルメントパネルなど
リサイクル関係	TSOP ※7	SRSカーテンジールドエアバッグ、ガラスラン、ピラーガーニッシュなど
	TPO ※8	あり
	樹脂、ゴム部品への材料表示	ダッシュサイレンサー
	再生フェルト	フロアカーペット
	再生PET、再生PP、反毛	

※1. 燃料消費率は定められた試験条件のもとでの値です。お客様の使用環境(気象、渋滞等)や運転方法(急発進、エアコン使用等)に応じて燃料消費率は異なります。
 ※2. WLTCモード走行 ※3. GWP: Global Warming Potential(地球温暖化係数) ※4. フロン法において、カーエアコン冷媒は、2023年度までにGWP150以下(対象の乗用車における国内向け年間出荷台数の加重平均値)にすることを求められています。 ※5. 1996年乗用車の業界平均1,850g(バッテリーを除く)。 ※6. 交通安全の観点で使用する部品(ナビゲーション等の液晶ディスプレイ、コンビネーションメーター、ディスチャージランプ、室内蛍光灯)を除く。 ※7. TSOP: Toyota Super Olefin Polymer
 ※8. TPO : Thermo Plastic Olefin

For Your Life

暮らしの中で、私たちトヨタにできること

クルマ好きが集まる場所
GAZOO
 gazoo.com

アフターサービスなら
トヨタサービス
 toyota.jp/after_service/

クレジットカードなら
 ts3card.com

クルマを借りるなら
TOYOTA Rent a Car
 www.toyota.co.jp/rent/

スマホ買うなら
 トヨタのau
 toyota.jp/information/campaign/pipit/

中古車を買うなら
gazoo.com/U-Car/mintel/index.html

家を建てるなら
TOYOTA HOME
 www.toyotahome.co.jp

下記の記事・商品につきましては、一部取り扱っていない地域・店舗がございます。
 139の**クルマ買取**
 www.toyota.jp/akaitori/

マリンレジャーなら
TOYOTA MARINE
 www.toyota.co.jp/marine

詳しくは! <https://toyota.jp>

START YOUR IMPOSSIBLE

このカタログに関するお問い合わせは、お近くのグランエース取り扱い販売店または下記のお客様相談センターへ
 トヨタ自動車株式会社 お客様相談センター 全国共通・フリーコール ☎0800-700-7700 オープン時間365日9:00~16:00 所在地〒450-8711 名古屋市千川区名駅4丁目7番1号
 本仕様ならびに装備は予告なく変更することがあります。(このカタログの内容は'21年6月現在のもの) ボディカラーおよび内装色は撮影、印刷インキの関係で実際の色とは異なって見えることがあります。
 後席もシートベルト。チャイルドシートも忘れずに。

HAZ21101-2106

ACCESSORIES

トヨタ純正用品



トヨタ純正用品(販売店装着オプション)
トヨタ自動車(株)の取り扱い商品です。



Photo: Premium。内装色はブラック。シート色はニュートラルベージュ。天井色はフロアマージュ。 ■写真は販売店装着オプションの12型後席ディスプレイ(V12T-R68C)・CD・DVDデッキ装着状態イメージです。詳しくは販売店におたずねください。

■写真の計器盤は機能説明のために各ランプを点灯したものです。実際の走行状態を示すものではありません。 ■画面はハメ込み合成です。

RECOMMENDED ITEM

03



03 12.1型後席ディスプレイ V12T-R68C
104,500円(消費税抜き95,000円) **0.6H** (UDLX)
 ※フィッティングキットを含む価格です。

迫力の12.1型HDディスプレイ*1。その圧倒的に美しく鮮やかな映像はリヤシートに感動を届けます。

- トヨタ純正用品最大サイズ 12.1型液晶。(画面サイズ: W:267mm × H:150mm)
- 圧倒的に美しい高精細HDディスプレイ。(1280×720pixel 24bitフルカラー 約1700万色*2)
- 斜めから見ても色飛びしない広視野角液晶。(左右、上下160°)

設定色:ブラック
 ※写真は取付イメージです。
 ※画面はハメ込み合成です。

再生可能ソース

TV	DVD	USB再生動画	Miracast*
TV・オペレーター付T-Connectナビキット、またはTVオプション選択時視聴可能	CD・DVDデッキ選択時視聴可能	○	○

専用リモコン付属

*1.入力ソースによっては、VGA相当の表示となります。
 *2.入力ソースやコンテンツによっては、色数は異なります。

04



04 CD・DVDデッキ*3*4
41,250円(消費税抜き37,500円) **0.8H** (UCQX)

お手持ちのCD/DVDを再生。ディスプレイオーディオでお楽しみいただけます。

音楽CD CD-R / RW対応

DVDビデオ DVD-VR対応 DVD-R / RW対応

- 詳しくは、AUDIO VISUAL & NAVIGATION CATALOGUEをご覧ください。

※再生専用。録音、録画機能には対応していません。

センターコンソールボックス下部に装着となります。

*3.ディスクの録音、録画状態によっては再生できない場合があります。
 *4.安全のため、走行中一部操作・表示できない機能があります。また、DVD再生は安全のため走行中は前席ディスプレイの画面が消え、音声だけになります。

ベーシックセット ※ベーシックセットをご注文の際は、001+09もしくは11のドライブレコーダーを必ずご注文ください。

- 001** ベーシックセット用(EBKU) + **09** カメラ別体型ドライブレコーダー(スマートフォン連携タイプ)(UD0X) **2.9H** **206,250円**(消費税抜き187,500円)
11 カメラ一体型ドライブレコーダー(UD2X) **1.6H** **164,450円**(消費税抜き149,500円)

001 ベーシックセット用 002 + 003 のセット(EBKU)

002



002 フロアマット*5★
 1台分**100,100円**(消費税抜き91,000円) **0.2H** (A02N)

滑らかな黒無地のデザインが、高級感を演出。さらに、消臭・抗菌・抗ウイルス・抗アレル物質の4つの機能を備えたマットです。車室空間をより快適なものにします。エントランスマット付。色:ブラック 材質:ポリプロピレン

★フロアマットを固定する工夫が施されています。運転席側は2カ所に取り付けられた回転ノブでフロアマットをしっかり固定。走行中のマットのずれを防止します。取り外しもスムーズにできます。

4つの機能が車内空間をキレイで安心・快適に。Platinum Clear®は、日本アトピー協会推奨品マーク取得済(認証番号S1304704A)。敏感肌の方にも安心してご利用いただけます。

消臭・抗菌・抗ウイルス・抗アレル物質
 ※Platinum Clear®は豊通オートモーティブクリエーション(株)の登録商標です。

003

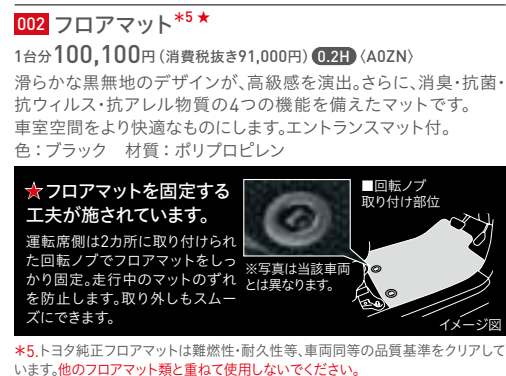

003 サイドバイザー(RVワイド)
 1台分**42,900円**(消費税抜き39,000円) **0.3H** (K0J9)

雨天時の室内換気に役立つ、高速走行時の風切り音を配慮したアクリル製バイザーです。TOYOTAロゴ入り。
 ※トヨタ純正サイドバイザーは車種専用設計により風切り音等の品質を確保しています。

★写真は当該車両とは異なります。

003



ロゴアップ

09



09 カメラ別体型ドライブレコーダー(スマートフォン連携タイプ)*6 DRD-H68
63,250円(消費税抜き57,500円) **2.4H** (UD0X)

周辺環境録画機能をセットにした、スマートフォン連携のカメラ別体型モデル。
 ●詳しくは、AUDIO VISUAL & NAVIGATION CATALOGUEをご覧ください。
 *6.写真は当該車両とは異なります。

+

09 カメラ別体型ドライブレコーダー(スマートフォン連携タイプ)*6 DRD-H68
63,250円(消費税抜き57,500円) **2.4H** (UD0X)

周辺環境録画機能をセットにした、スマートフォン連携のカメラ別体型モデル。
 ●詳しくは、AUDIO VISUAL & NAVIGATION CATALOGUEをご覧ください。
 *6.写真は当該車両とは異なります。

11



11 カメラ一体型ドライブレコーダー*6 DRT-H68A
21,450円(消費税抜き19,500円) **1.1H** (UD2X)

スリムなコンパクト設計のオールインワンモデル。
 ●詳しくは、AUDIO VISUAL & NAVIGATION CATALOGUEをご覧ください。
 *6.写真は当該車両とは異なります。

OR

11 カメラ一体型ドライブレコーダー*6 DRT-H68A
21,450円(消費税抜き19,500円) **1.1H** (UD2X)

スリムなコンパクト設計のオールインワンモデル。
 ●詳しくは、AUDIO VISUAL & NAVIGATION CATALOGUEをご覧ください。
 *6.写真は当該車両とは異なります。

価格表記について

0.0H は標準取付時間です。作業時間に応じた取付費が別途必要となります。
 価格は取付費を含まないメーカー希望小売価格(消費税10%込み)21年6月現在のもの>を参考価格です。
 価格、取付費は販売店が独自に定めておりますので、詳しくは各販売店におたずねください。

■装着用品・パーツ製造事業者:トヨタ自動車株式会社
 ■設定につきましては、特に注記のないものは全車型に適用となっております。
 ■車両・商品の色につきましては撮影、印刷インキの関係で実際の色とは異なって見えることがあります。
 ■商品によっては、車両本体への穴あけ加工が必要となる場合があります。
 ■本仕様ならびに装備は予告なく変更することがあります。(このカタログの内容は21年6月現在のもの)
 ■ナビゲーション・オーディオ・ETCなどの同時装着可否につきましては、販売店にお問い合わせください。



トヨタ純正用品は、3年間6万km保証です。保証修理を受けられる期間は、トヨタの販売店、またはトヨタ認定サービス工場で商品を買取った日(販売した日)から3年間となります。ただし、その期間内でも走行距離が60,000kmまでとなります。

ACCESSORIES

トヨタ純正用品



トヨタ純正用品(販売店装着オプション)
トヨタ自動車(株)の取り扱い商品です。



005

005 ラグマット

1台分**15,400円**(消費税抜き14,000円)(A2G0)
高級感に加え、抗ウィルス・抗アレレル物質・抗菌・消臭といった機能を持ったラグマット。リヤ2列目に装着可能で、快適な室内空間を演出します。取り外しも容易なので、掃除も簡単です。
色：ダークグレー 材質：ナイロン



007



008

007 合金鋼チェーン

2本**26,400円**(消費税抜き24,000円)(V1C0)
■適応サイズは、新車標準ホイール・タイヤを基準にしています。ホイール・タイヤの種類(特に冬用タイヤ)・メーカーによっては装着できない場合があります。詳しくは販売店にお問い合わせください。
■アルミホイールにチェーンを取り付けると、ホイールに傷がつくおそれがあります。
※写真のディスクホイールおよびタイヤについては当該車両とは異なります。

008 キー付ホイールナット

1台分**16,500円**(消費税抜き15,000円)(U5A0)

009 ドアエッジプロテクター(樹脂製)

2本入**2,750円**(消費税抜き2,500円)0.2H(K6B3)
ドアの開閉時にエッジをガードします。
色：ホワイト、スーパーシルバー、ブラック
※1台分はフロント・リヤそれぞれ1セットずつが必要です。
※汎用色設定のため、車両色とは若干異なります。

010 三角表示板

2,750円(消費税抜き2,500円)(77R0)



011

011 ハーフシートカバー*1

76,340円(消費税抜き69,400円)0.5H(A7H1)設定Premium
101,200円(消費税抜き92,000円)0.6H(A7H2)設定G
高級感あふれるレース生地を使用したハーフシートカバーです。
*1. トヨタ純正シートカバーは難燃性の生地を使用。シートへのフィットニングに配慮した専用設計となっています。
*2. SRSサイドエアバッグが全車標準装備のため、SRSサイドエアバッグ対応純正シートカバー以外は使用しないでください。車種専用の純正用品以外を使用するとSRSサイドエアバッグが正常に作動しなくなり重大な傷害を受ける恐れがあります。



012

■ 盗難防止機能付ナンバーフレームセット

012 プレステージ [お得なセット価格]

9,460円(消費税込み)▶**8,910円**(消費税抜き8,100円)(BHFU)
ナンバーフレーム(プレステージ/フロント&リヤ)+ロックボルト(ナンバープレート用)のセット*3。
ナンバーフレーム表面処理:クロムメッキ+ゴールド塗装
設定 除く字光式ナンバープレート付車



013

013 デラックス [お得なセット価格]

7,260円(消費税込み)▶**6,710円**(消費税抜き6,100円)(BHG0)
ナンバーフレーム(デラックス/フロント&リヤ)+ロックボルト(ナンバープレート用)のセット*3。
ナンバーフレーム表面処理:クロムメッキ
設定 除く字光式ナンバープレート付車
*3. ロックボルト・ナンバーフレームは、それぞれ単品でもご購入いただけますので、販売店にお問い合わせください。



014 【チャイルドシートとして使用】



トヨタ NEO G-Childシリーズ GOA for Children
トヨタ NEO G-Childシリーズは、国土交通省の定める基準をクリアしています。

014 NEO G-Child baby

41,800円(消費税抜き38,000円)
カジュアル(77FJ)、ナチュラル(77FK)、モダン(77FL)
サイズ:L485×W485×H655mm



015 【チャイルドシートとして使用】



015 NEO G-Child ISO leg*1

85,800円(消費税抜き78,000円)
カジュアル(77FM)、ナチュラル(77FN)、モダン(77FP)
サイズ:L620×W415×H655mm
(コネクタ最長時・サポートレッグ含まず)



016

チャイルドシート装着方法一覧表

□:ベビーシートとして使用 □:チャイルドシートとして使用
■:ジュニアシートとして使用

品名	取付方法	助手席	取付位置				取付向き
			セカンドシート	サードシート	リアアパルト	リアアパルト	
014 NEO G-Child baby	シートベルト	x	○	○	○	○	後向き
015 NEO G-Child ISO leg *1	ISO FIX	x	○	○	○	○	後向き
016 ジュニアシート	シートベルト	▲x	○	○	○	○	前向き

016 ジュニアシート

38,500円(消費税抜き35,000円)
カジュアル(77G4)、ナチュラル(77G3)
サイズ:【最小時】L480×W450×H690mm
【最大時】L500×W500×H830mm
【折りたたみ時】L770×W480×H250mm 重量:6.0kg

*1. ISO FIX対応のチャイルドシートは、ISO FIX対応固定専用アンカーに固定した状態で道路運送車両の保安基準に適合させているため、指定されたものをご使用ください。詳細はトヨタ販売店におたずねください。
*2. やむを得ず助手席に装着する場合は、万一の事故の際にエアバッグからの衝撃を防ぐため、シート座面を最後にスライドさせて取り付けてください。



017

017 車載防災セット

13,200円(消費税抜き12,000円)(J1K0)
万が一の自然災害に備えて、持ち運びしやすいリュックタイプの搭載ケースに全12アイテム(搭載ケース含む)を収納。ラゲージにフィットする形状と、急ブレーキや急加速時でも搭載ケースがズレにくいマジックテープによりラゲージ内にしっかりと固定ができます。
※保証期間はご購入日から1年間です。
※非常食・飲料水等は、必要に応じてご準備することをおすすめします。

- セット内容
- 1 レインコート
 - 2 レジャーシート (L1.8×W1.8m)
 - 3 搭載ケース (リュックタイプ/容量15L相当)
 - 4 スリ制止マジックテープ付
 - 5 サイズ:L420×W300×H140mm
 - 6 非常用ホイッスル
 - 7 アルミブランケット
 - 8 携帯トイレ(3個)
 - 9 吸水シート付
 - 10 手回し充電ラジオライト (USBジャック付)
 - 11 マスク
 - 12 軍手
 - 13 防災ウェットタオル
 - 14 タオル
 - 15 給水袋(容量3L)

サポートヨ

*「サポートヨ」は「サポートヨダ」の略称です。

技術と人で、安全安心をサポート

詳しくはこちらをご覧ください。
▶ <https://toyota.jp/sapotoyo/>

サポートヨプラス+

快適なお出かけをお手伝いする用品 サポートヨプラス

クルマを利用する際の悩みごとを見つめて生まれた、カー用品「サポートヨプラス」。様々なアイテムが、快適なお出かけをサポートします。



018

018 杖ホルダー*1

5,610円(消費税抜き5,100円)〈F7A3〉
広い開口部とマジックテープ留めにより、簡単に杖を収納でき、降車時に杖をサッと取り出せる杖ホルダー。取り付け・取り外しも簡単です。
材質：【表皮】ポリエステル
取付位置：助手席ヘッドレスト部
収納：1本



019

019 ランバーサポートクッション (汎用タイプ)*1

運転席用 32,450円(消費税抜き29,500円)〈B0EA〉
優れた体圧分散性と衝撃吸収性を持つエクスジェル®を埋め込んだ、立体サポート構造を採用したエプロンタイプのクッションです。運転時のお尻・腰・背中への負担をやわらげます。
色：ブラック
材質：【エプロン部】ポリ塩化ビニル
【エクスジェル®】合成ゴム
取付位置：運転席



※エクスジェル®は株式会社加地の登録商標です。

020 サイドサポートパッド (汎用タイプ)*1

20,900円(消費税抜き19,000円)〈B0EB〉
パッドが身体を両サイドから支えて、乗車中の横ゆれを軽減します。パッドはお好みの位置に上下スライドできます。
色：ブラック
材質：【カバー背部】ポリ塩化ビニル
【サポートパッドカバー部】ポリエステル
【サポートパッド部】高反発ウレタン
取付位置：リヤシート左右席



023

023 アシストグリップ (つり革タイプ)*1

4,840円(消費税抜き4,400円)〈F7PC〉
車両の回転式アシストグリップに取り付けるつり革型グリップ。乗車中、腕を高く上げなくても楽に握ることができます。
取付位置：リヤシート左右席(アシストグリップ)



024

024 アシストグリップ (シンプルタイプ)*1

6,270円(消費税抜き5,700円)〈F7PJ〉
柔らかい感触のグリップで長時間の乗車でも使いやすく、乗車中の不安定な姿勢をサポートします。
材質：【表皮】ポリエステル
取付位置：ヘッドレスト部



025

025 シートベルトパッド*1

6,160円(消費税抜き5,600円)〈B0E5〉
シートベルトにシートベルトを装着して使用。パッドに付いているハンドルを引っ張るだけでシートベルトを楽に装着できます。
材質：【表面】ポリ塩化ビニル
【裏面】ナイロン
【クッション材】ウレタン
取付位置：運転席、助手席



026

026 携帯トイレ (簡易セット)

8,250円(消費税抜き7,500円)〈J1K1〉
※使用回数につきましては、お客様の使用環境によって異なります。
※保証期間はご購入日から1年間です。
【ワンタッチ便器サイズ(組立時)】
天面275×260mm・底面300×260mm・高さ100mm

- セット内容
- ① ワンタッチ便器(1個)*3
 - ② エチケット用ボンチヨ(1枚)
 - ③ ケアバッグ(2個)
 - ④ 消臭凝固剤(2個)
 - ⑤ 廃棄用袋(2枚)
 - ⑥ 吸収シート(2枚)
 - ⑦ 搭載ケース

*1. 写真は当該車両とは異なります。 *2. SRSサイドエアバッグが全車標準装備のため、SRSサイドエアバッグ対応純正用品以外は使用しないでください。車種専用の純正用品以外を使用するとSRSサイドエアバッグが正常に作動しなくなり重大な傷害を受ける恐れがあります。 *3. ワンタッチ便器は繰り返しご使用になります。

価格表記について

0.0H は標準取付時間です。作業時間に応じた取付費が別途必要となります。

価格は取付費を含まないメーカー希望小売価格(消費税10%込み)21年6月現在のもの>を参考価格です。
価格、取付費は販売店が独自に定めておりますので、詳しくは各販売店におたずねください。

- 装着用品・パーツ製造事業者：トヨタ自動車株式会社
- 設定につきましては、特に注記のないものは全車型に適用となっております。
- 車両・商品の色につきましては撮影、印刷インキの関係で実際の色とは異なって見えることがあります。
- 商品によっては、車両本体への穴あけ加工が必要となる場合があります。
- 本仕様ならびに装備は予告なく変更することがあります。(このカタログの内容は21年6月現在のもの)
- ナビゲーション・オーディオ・ETC等との同時装着可否につきましては、販売店にお問い合わせください。



トヨタ純正用品は、3年間6万km保証です。保証修理を受けられる期間は、トヨタの販売店、またはトヨタ認定サービス工場で商品をトヨタ車に取り付けた日(販売した日)から3年間となります。ただし、その期間内でも走行距離が60,000kmまでとなります。



TOYOTA — GRANACE

Photo: Premium. 内装色はブラック。シート色のブラックは設定色(ご注文時に指定が必要です。指定がない場合はニュートラルベージュになります)。天井色のブラックは設定色(ご注文時に指定が必要です。指定がない場合はフロアマージュになります)。■写真は停車状態のイメージです。